

部 品 リ ス ト

< MP-XP7310 >

ご 注 意

1. この部品リストに記載されていない部品、部品番号に一線表示のある部品は原則として供給しません。
2.  印が付いている部品は、安全上特別な規格で作られたものです。これらの部品を交換する際には、注意をよく読み、指定された部品番号以外の部品は使わないようにして下さい。
3. サービス部品の価格は、標準価格（税別）です。市価の変動に伴って予告なく変更する場合があります。
4. この部品リストに掲載されている表示価格は消費税抜きです。
5. 備考欄の（x_）部分はその部品の使用個数です。

目 次

分解図及び部品リスト -----	3-2
梱包要領図及び部品リスト -----	3-8

分解図及び部品リスト

ファイナル組立 (1/2)

ブロック No. M1MM

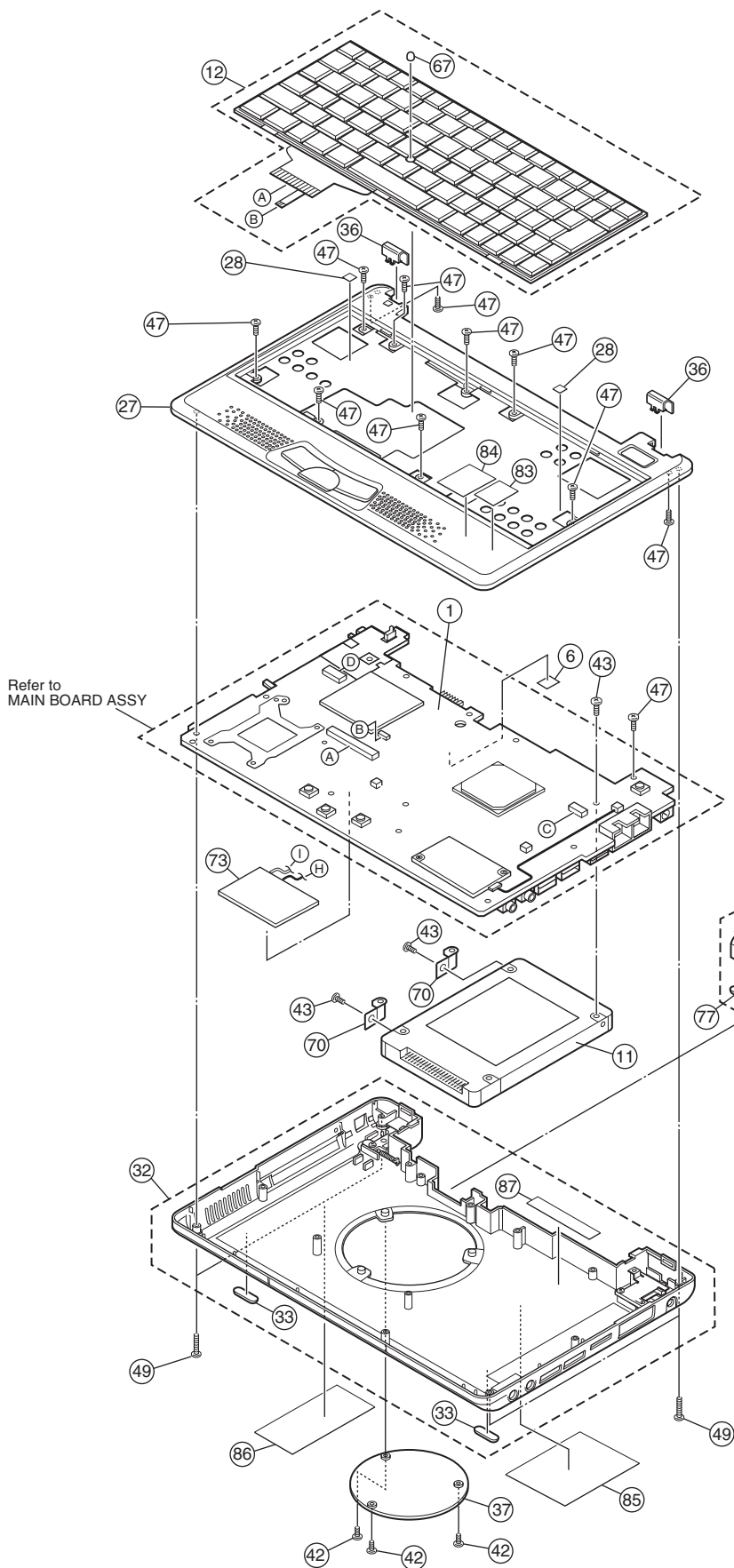

※ (81) 「EXTERNAL BATTERY」には必ず(80) 「15-100324060/ EXT BATT. LABEL」と(26) 「15-100324150/ WARNING LABEL」を貼り付けて出荷してください。

※ (24) 「INTERNAL BATTERY」には必ず(25) 「15-100323950/ INT BATT. LABEL」と(26) 「15-100324150/ WARNING LABEL」を貼り付けて出荷してください。

ファイナル組立 (2/2)

ブロック No. **M1MM**

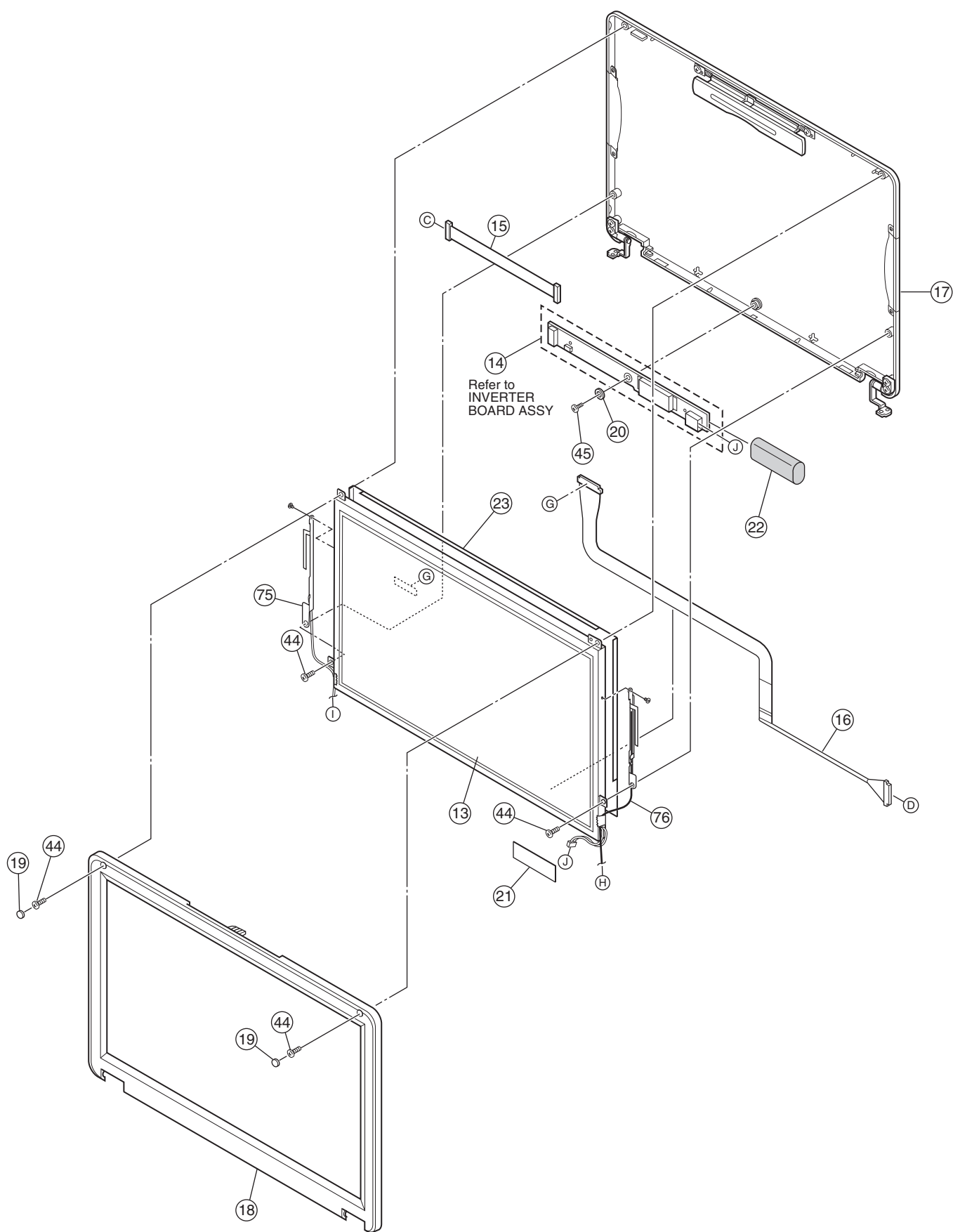

ファイナル組立部品リスト

[M][1][M][M][][][][]

△ シンボル	部品番号	部品名	備考	価格 (円)
1	60-N6RMB1000	MAIN BOARD		138000
6	15-135001010	AMI BIOS LABEL		700
11	IC25N040ATCS04	40GB HDD		34,000
12	04-N6K1KJPN3	KEYBOARD		9,000
13	LTM09C362J	LCD		44,000
14	60-N6QIN1000	INVERTER BOARD		2,000
15	14-100305400	CABLE FOR INVERTER		700
16	08-20DN8011L	COAXIAL CABLE		3,800
17	13-N6R1AM010	LCD COVER ASSY		9,000
18	13-N6K10P141	LCD BEZEL		1,400
19	13-N6K10L220	LCD RUBBER	(× 2)	300
20	13-021021000	WASHER		500
21	13-L7000L641	LCD WIRE TAPE		500
22	13-N6K10L030	INVERTER MYLAR		300
23	13-N6Q10C030	AL-FOIL		800
24	70-N6L1B1000P	INTERNAL BATTERY	1	17,000
25	15-100323950	INT BATT. LABEL		300
26	15-100324150	WARNING LABEL		300
27	13-N6R1AP011	TOP CASE ASSY		5000
28	LE40887-001A	WET CHECK SHEET	(× 2)	300
32	13-N6R1AP030	BOTTOM CASE ASSY		7,000
33	13-N6R10L010	FRONT FOOT	(× 2)	300
36	13-N6R10P081	HINGE COVER	(× 2)	800
37	13-N6R10P031	DIMM COVER		1,600
42	13-MBKXC030B	SCREW	(× 3)	50
43	13-MAKXF030B	SCREW	M3*3L (K) B-NI (× 3)	50
44	13-MBKXD040W	SCREW	M2.5*4L (K) W-NI, NY (× 4)	50
45	13-MAK2C023B	SCREW	M2*2.3L (K, 4.9)B-NI	50
47	13-MAKXC060W	SCREW	M2*6L (K) W-NI (× 11)	50
48	13-MAKXC100B	SCREW	M2*10L (K) B-NI	50
49	13-MBSOC120B	SCREW	M2*12L (K)B-NI, NY (× 4)	50
67	13-N6K10L260A	TRACK POINT CAP		500
70	13-N6R10M020	HDD BRACKET	(× 2)	300
73	WM3B2100WW	WLAN BOARD ASSY		12,000
75	14-152012100	WLAN ANTENNA L		3,400
76	14-152012000	WLAN ANTENNA R		3,400
77	13-N6L10L020	REAR FOOT	(× 4)	300
80	15-100324060	EXT BATT. LABEL	(× 2)	300
81	70-N6L1B2000P	EXTERNAL BATTERY	2	15,000
83	15-100316070	WINDOWS LOGO		300
84	252352-001	CENTRINO LABEL		300
85	15-100344900	RATING LABEL		300
86	LE40888-001A	COA LABEL		900
87	13-N6R10L160	THARMAL PAD		700

1 「INTERNAL BATTERY」には必ず「15-100323950/ INT BATT.LABEL」と「15-100324150/ WARNING LABEL」を貼り付けて出荷してください。

2 「EXTERNAL BATTERY」には必ず「15-100324060/ EXT BATT.LABEL」と「15-100324150/ WARNING LABEL」を貼り付けて出荷してください。

TOP CASE ASSY

ブロック No. M2MM

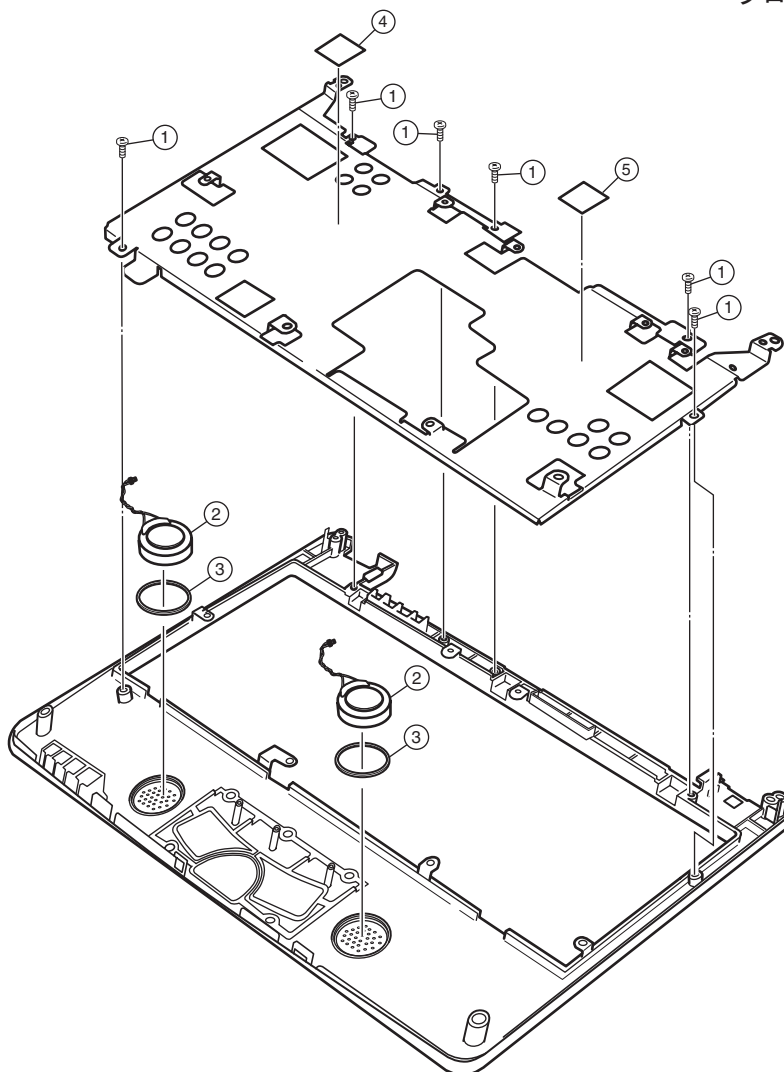

LCD COVER ASSY

ブロック No. M3MM

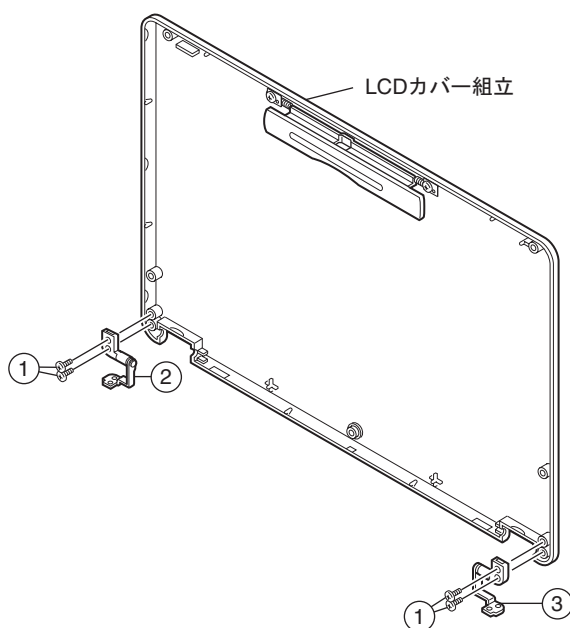

TOP CASE ASSY

[M][2][M][M][][][][]

△ シンボル	部品番号	部品名	備考	価格 (円)
1	13-041203210	SCREW	M2*3L(K)B-NI (× 6)	50
2	04-170003900	SPEAKER SET	(× 2)	700
3	13-N6R10L050	SPEAKER RUBBER	(× 2)	300
4	13-N6R10L170	THERMAL PAD		300
5	13-N6R10L100	THERMAL PAD		300

LCD COVER ASSY

[M][3][M][M][][][][]

△ シンボル	部品番号	部品名	備考	価格 (円)
1	13-MBKXD040W	SCREW	(× 4)	50
2	13-N6R10P031	J2N HINGE L		1600
3	13-N6R10S040	J2N HINGE R		800

MAIN BOARD ASSY

ブロック No. 01

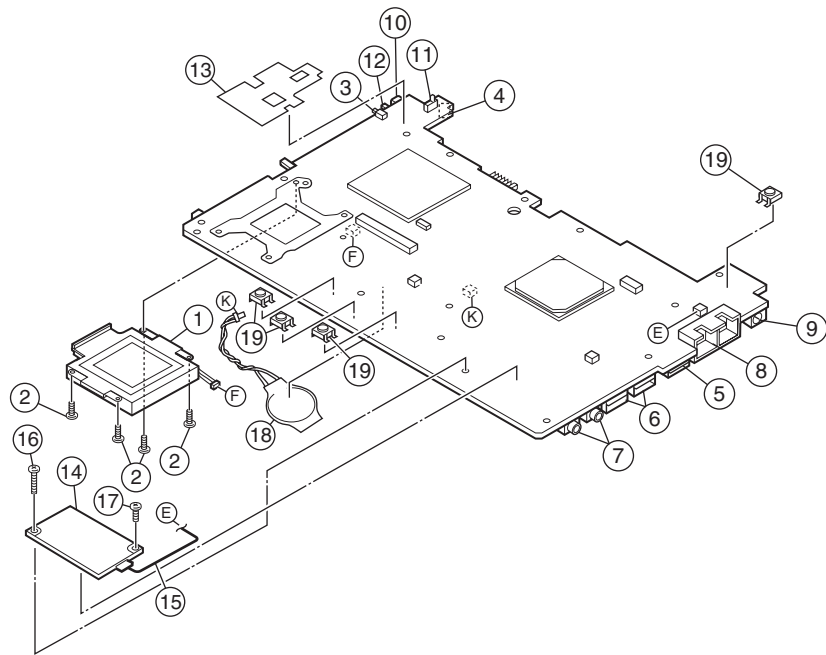

INVERTER BOARD ASSY

ブロック No. 02

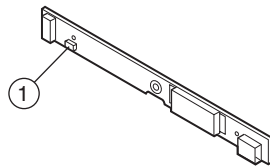

基板交換部品（メイン基板）

[0][1][][][][][][]

△ シンボル	部品番号	部品名	備考	価格（円）
1	13-N6R10M081	FAN HEAT SINC BLOCK		3800
2	13-MBKXC031W	SCREW	M2*3L (K,D3.4) W-NI NY (× 4)	50
3	12-091010041	RESET SW	P.B SWITCH 4P SMT	300
4	12-091060045	DETECT SW	SENSOR SWITCH 4P SMT(for Battery)	500
5	12-190001500	VGA CONNECTOR	D-SUB 15P3R FEMALE, R/A, DIP	800
6	12-130020040	USB CONNECTOR		400
7	12-140001080	PHONE JACK		500
8	12-142013122	MODULAR JACK		700
9	12-145001033	POWER JACK		700
10	12-13001004B	IEEE 1394 CONNECTOR		800
11	12-091060044	LID SW	SENSOR SWITCH 4P SMT	500
12	12-091070030	SLIDE SWITCH	W/L ANT ON/OFF	300
13	13-N6R10L061	COAXIAL MYLAR	FOR Main board	300
14	04-132050590	MODEM 56K MDC		3400
15	14-140704020	WIRE CABLE FOR MDC		700
16	13-MBKXC090B	SCREW	M2*9L (K)B-NI, NY	50
17	13-041203210	SCREW	M2*3L (K) B-NI (× 7)	50
18	07-016322032	RTC BATT_LI		700
19	12-091031040	T.P SWITCH 4P	(× 4)	400

基板交換部品（インバータ基板）

[0][2][][][][][][]

△ シンボル	部品番号	部品名	備考	価格（円）
△ 1	07-012100400	FUSE	SMD 1A/ DC24V KE10	300

梱包要領図及び部品リスト

ブロック No. M4MM

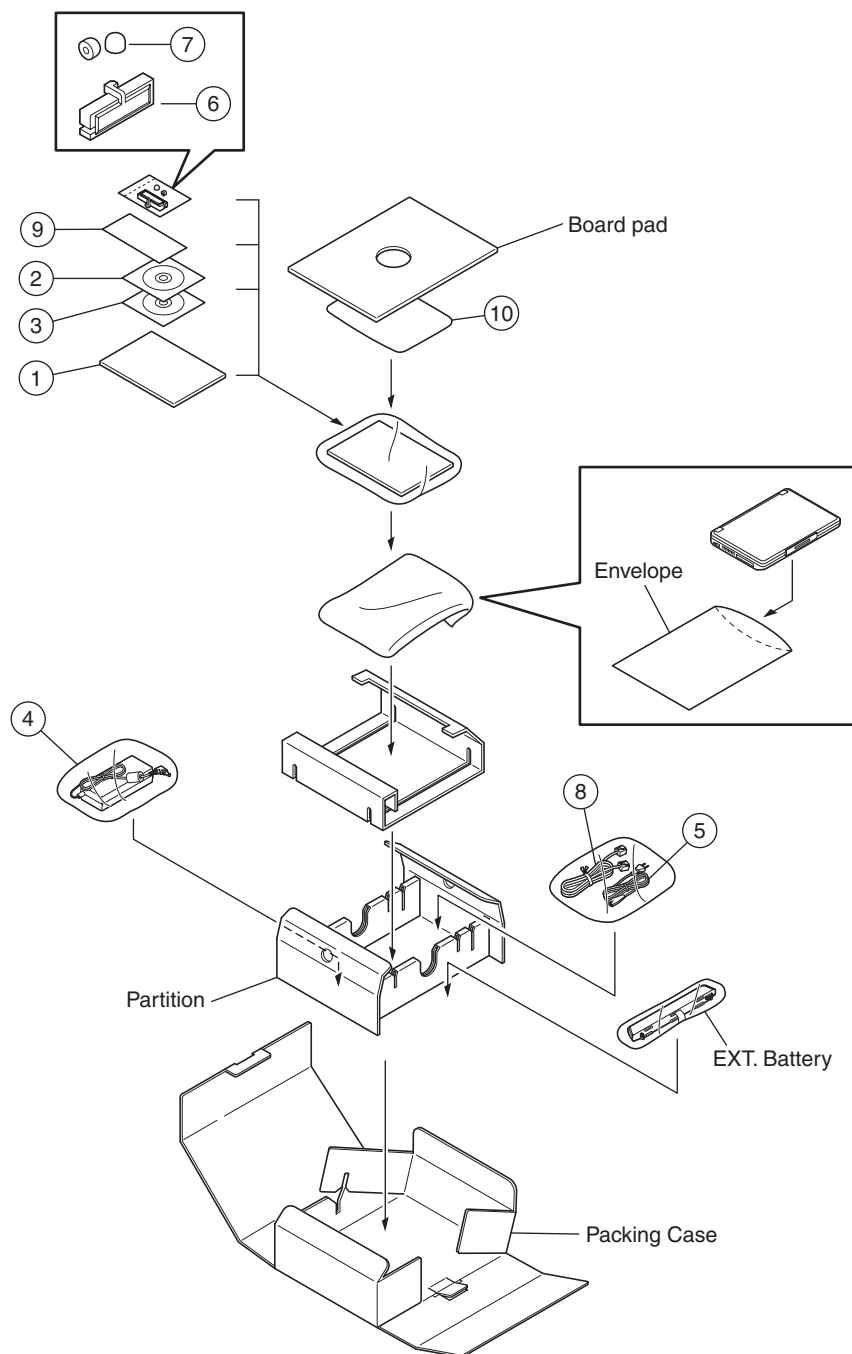

添付物リスト

M4MM [] [] [] []

△ シンボル	部品番号	部品名	備考	価格 (円)
	1	15-064110000		800
	2	15-096091000		500
	3	15-096091010		500
△	4	04-266000460		10,000
△	5	14-110060241		800
	6	13-N6K10L280		300
	7	13-N6K10L260A	1 個	500
	8	14-000900060	RJ11	400
	9	15-100335900		300
	10	15-180303000		3400